

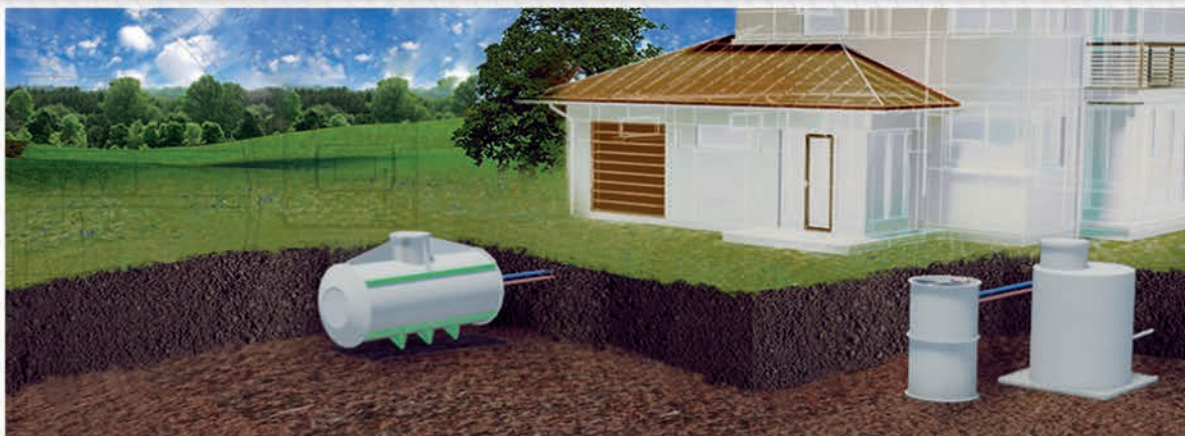

**www.ELPLASTHK-TRUTNOV.cz**

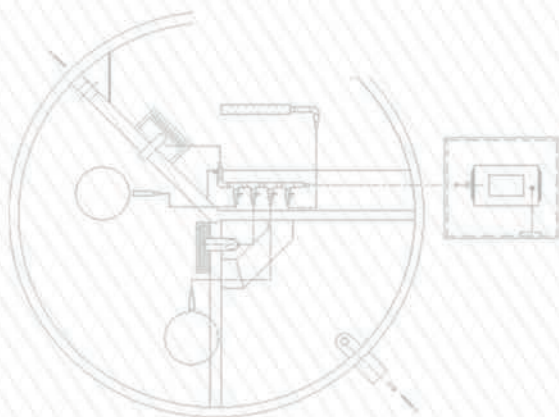

**NÁDRŽE NA DEŠTOVOU VODU | ČERPACÍ STANICE | SEPTIKY  
| JÍMKY, NÁDRŽE | VLOŽKY STARÝCH SEPTIKŮ A JÍMEK | ŠACHTA  
VRTU STUDNÍ | VODOMĚRNÉ ŠACHTY | KANALIZAČNÍ ŠACHTY  
| ZEMNÍ FILTRY | BIOLOGICKÝ FILTR | ODLUČOVAČE ROPNÝCH  
LÁTEK | ODLUČOVAČE TUKŮ | ROZVADĚČOVÉ SKŘÍNĚ |  
NEOSAZENÉ ROZVADĚČOVÉ SKŘÍNĚ | ZAHRADNÍ JEZÍRKA**



*Zařízení pro úpravu vody  
**ČOV, septiky a jímky***

ELPLAST Hradec Králové a.s.  
email: [info-tu@elplasthk.cz](mailto:info-tu@elplasthk.cz)  
telefon: +420 733 758 906



## Jitrocel list kopinatý



Čajový nálev z jitrocele se používá na ulehčení odkašlávání a k usnadnění odchodu hlenů při nemocech dýchacích orgánů se silným zahlněním. Rovněž je jitrocel vhodný při poruchách trávení a při zácpě. Zevně se užívá ve formě obkladů na mokvavé a špatně se hojící rány.

V naší přírodě rostou tři druhy jitrocele - kopinatý, větší a prostřední. V uvedeném pořadí se hodnotí i jejich léčebná popularita, i když v zásadě mají podobné léčivé účinky a můžeme je zaměnit. Nejlépe je rozeznáte podle tvaru listů. Za neúčinnější se však považují listy jitrocele kopinatého.

V lidovém léčitelství se již odpradána používají čerstvé listy k ošetřování ran a štípanců od hmyzu. Různé rány se po přiložení podrceného listu jitrocele velmi rychle a pěkně hojí. To je způsobeno tím, že rostlina obsahuje látky ničící bakterie.

U hnisavých ran a vředů je lepší použít listy jitrocele většího, jehož účinné látky nejlépe likvidují původce hnisu. Schopnosti jitrocele ničit bakterie se využívá i při omývání a obkladech popálenin. Čerstvou šťávu z listů natíráme zanícené oči, bolavá místa po bodnutí hmyzem a popálení kopřivou. Jitrocel nemá žádné vedlejší účinky a čaj, třeba ze samotné rostliny, můžeme pít bez obav i delší dobu.

### Výskyt

Jitrocel kopinatý najdeme na vlhkých loukách u pěstovaných píceňin, jitrocel prostřední a větší u okrajů cest, venkovských domů a trávníků.

### Lidové názvy Jitrocele

Tato bylina je též známá pod názvy wegerich král cest, babka, celníček, hojílek, hitrocíl, myší ocas, myší ouško, ranocel či volský jazyk, beraní jazyk, psí jazyk, olověný jazyk, čelník a svalník.